



Centrale rekuperacyjne z wymiennikiem obrotowym SALDA RIRS

**RIRS 700 EKO**

WERSJA PIONOWA (V)

## Opis

**Centrale wentylacyjne RIRS EKO wyposażone są w wydajny obrotowy wymiennik ciepła. Jednostki służą do wentylacji domów oraz innych ogrzewanych pomieszczeń. Ten model produktu może być sterowany za pomocą sterowników Ptouch, Stouch i Flex.**

- Ciche i wydajne wentylatory EC.
- Sprawność wymiennika ciepła: do 75%.
- Zintegrowana nagrzewnica elektryczna lub opcjonalnie wodna.
- Sterowanie przepływem powietrza.
- Niski poziom hałasu.
- Izolacja akustyczna ścian: 50 mm.
- Szybki i łatwy montaż.
- Całkowicie zintegrowany system sterowania typu plug&play.
- Opcjonalny przetwornik CO<sub>2</sub>, ciśnienia lub przepływu powietrza.

SALDA

## Dane techniczne

## Wersja z nagrzewnicą elektryczną

Powietrze nawiewane

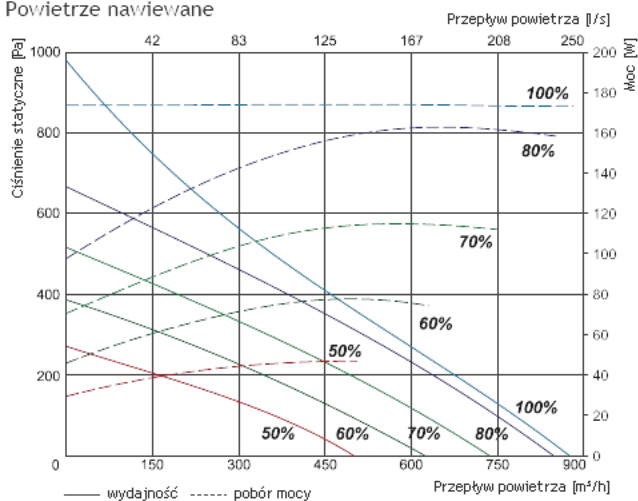

Powietrze wywiewane

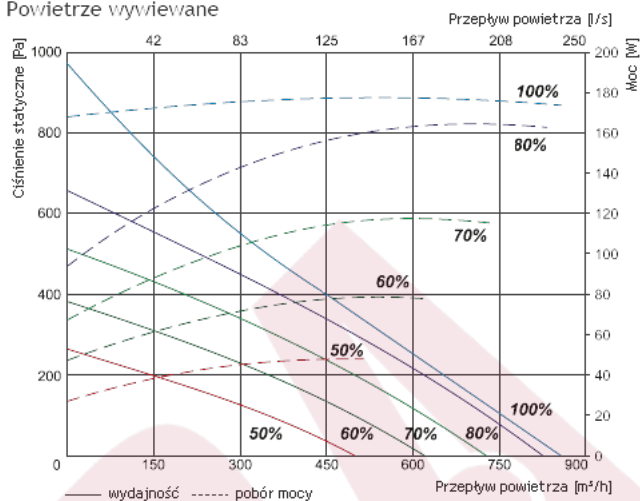

Moc właściwa wentylatora

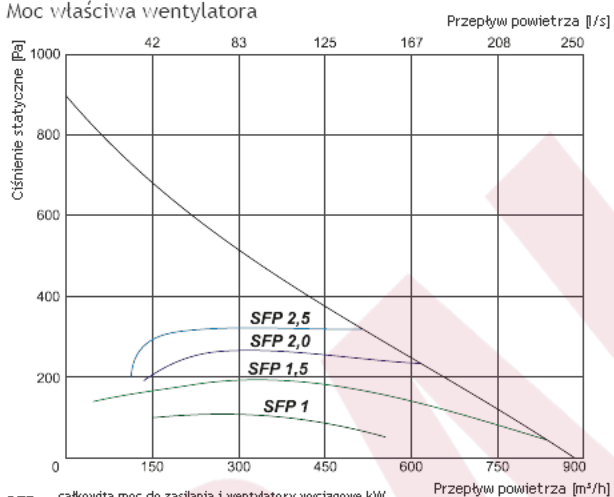

Sprawność temperaturowa

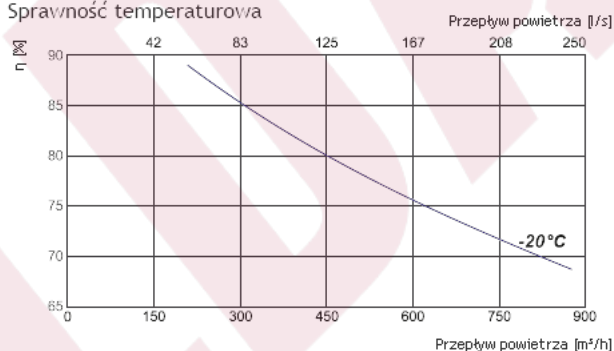

Powietrze wylotowe = 20°C/60% RH - Powietrze zewnętrzne = -20°C/90% RH  
Równowaga pomiędzy powietrzem dolotowym / powietrzem wylotowym = 1,0

$$SFP = \frac{\text{całkowita moc do zasilania i wentylatory wyciągowe kW}}{\text{przeływ powietrza m}^3/\text{h}} \times 3600$$

		RIRS 700 VE EKO 3.0		
Wydajność/spręż		[m³/h]/[Pa]	750/150	
Nagrzewnica	- faza, napięcie	[50Hz/V]	~1, 230	
	- moc	[kW]	2,0	
Wentylatory EC	- faza, napięcie	[50Hz/V]	~1, 230	
	- wywiew	- moc/prąd	[kW/A]	0,168/1,40
	- nawiew	- moc/prąd	[kW/A]	0,168/1,40
		- prędkość wentylatora	[min⁻¹]	3230
		- prędkość wentylatora	[min⁻¹]	3230
Sprawność cieplna			75%	
Maks. zużycie energii		[kW/A]	2,34/11,60	
Płyta sterująca			PRV V2	
Klasa filtra wywiewnego			M5	
Klasa filtra nawiewnego			F7	
Izolacja cieplna		[mm]	50	
Kolor (RAL)			9016 (biały)	
Waga netto		[kg]	108,0	
Eksploatacja			w pomieszczeniu	
Stopień ochrony obudowy			IP-34	
Zgodność z ERP			2016; 2018	

## Wersja z nagrzewnicą wodną

Powietrze nawiewane

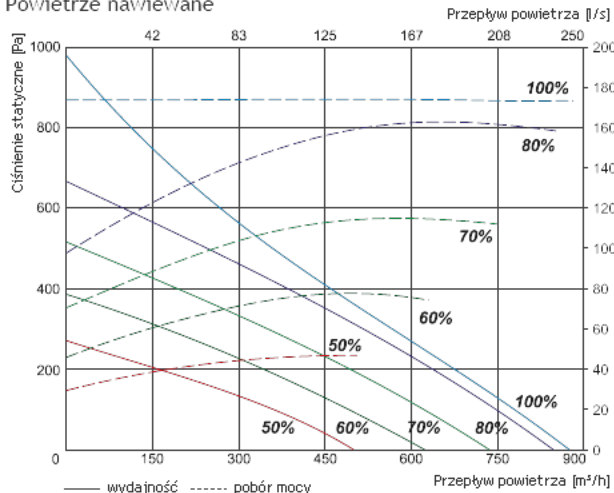

Powietrze wywiewane

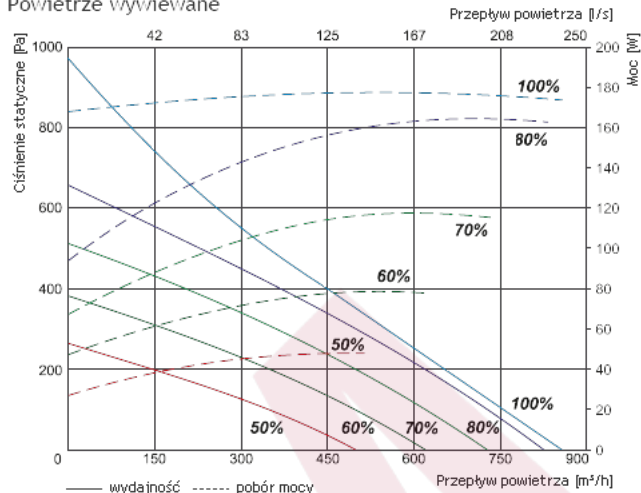

Moc właściwa wentylatora

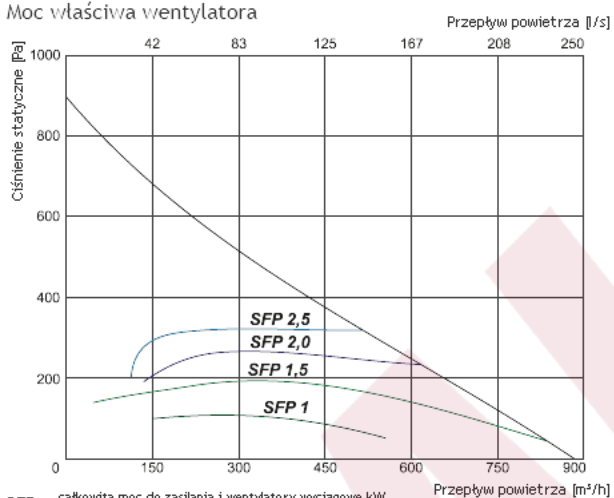

$$SFP = \frac{\text{całkowita moc do zasilania i wentylatory wyciągowe kW}}{\text{przepływ powietrza m}^3/\text{h}} \times 3600$$

Sprawność temperaturowa

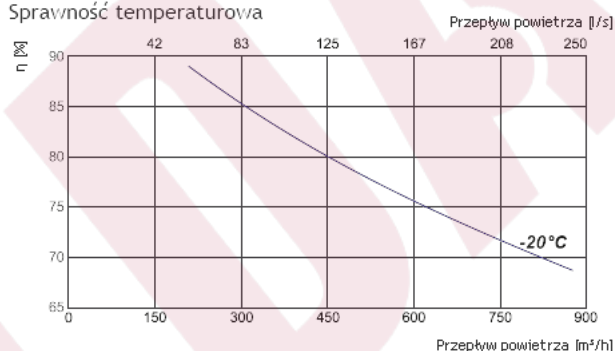

Powietrze wylotowe = 20°C/60% RH - Powietrze zewnętrzne = -20°C/90% RH  
Równowaga pomiędzy powietrzem dolotowym / powietrzem wylotowym = 1,0

		RIS 700 VW EKO 3.0
Wydajność/spręż	[m³/h]/[Pa]	750/150
Nagrzewnica wodna (opcja)		AVS 250
Wentylatory EC	- faza, napięcie	[50Hz/V] ~1, 230
- wywiew	- moc/prąd	[kW/A] 0,168/1,40
	- prędkość wentylatora	[min⁻¹] 3230
- nawiew	- moc/prąd	[kW/A] 0,168/1,40
	- prędkość wentylatora	[min⁻¹] 3230
Sprawność cieplna*		75%
Maks. zużycie energii	[kW/A]	0,34/2,90
Płyta sterująca		PRV V2
Klasa filtra wywiewnego		M5
Klasa filtra nawiewnego		F7
Izolacja cieplna	[mm]	50
Kolor (RAL)		9016 (biały)
Waga netto	[kg]	104,0
Eksploatacja		w pomieszczeniu
Stopień ochrony obudowy		IP-34
Zgodność z ERP		2016; 2018

## Charakterystyka akustyczna

	Całkowite Lwa dB(A)	Lwa, dB(A)						
		125 Hz	250 Hz	500 Hz	1 kHz	2 kHz	4 kHz	8 kHz
Wlot	76	67	69	70	69	68	63	62
Wylot	63	52	60	58	47	44	38	35
Do otoczenia	55	47	50	49	44	43	39	39

Pomiary przy 755 m<sup>3</sup>/h, 152 Pa

Wydajność/spręż - wartości mierzone w punkcie pracy.

Sprawność cieplna obliczana zgodnie z normą EN 13141-7.

Dla temperatur niższych niż zalecane należy użyć nagrzewnicy wstępnej, by zapewnić zrównoważoną eksploatację.

Poziomy mocy akustycznej zostały ustalone zgodnie z normą DIN 45635 i/lub ISO 3744.

## Wymiary

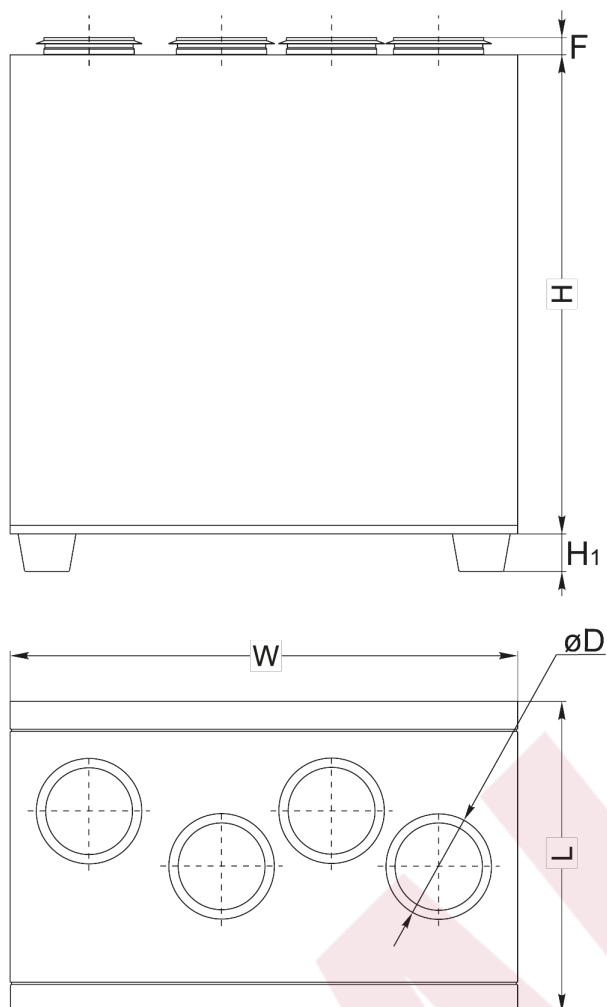

W	L	H	H1	$\varnothing D$	F
1100 mm	655 mm	980 mm	40 mm	250 mm	40 mm

## Schematy funkcyjne

### Wersja z nagrzewnicą elektryczną

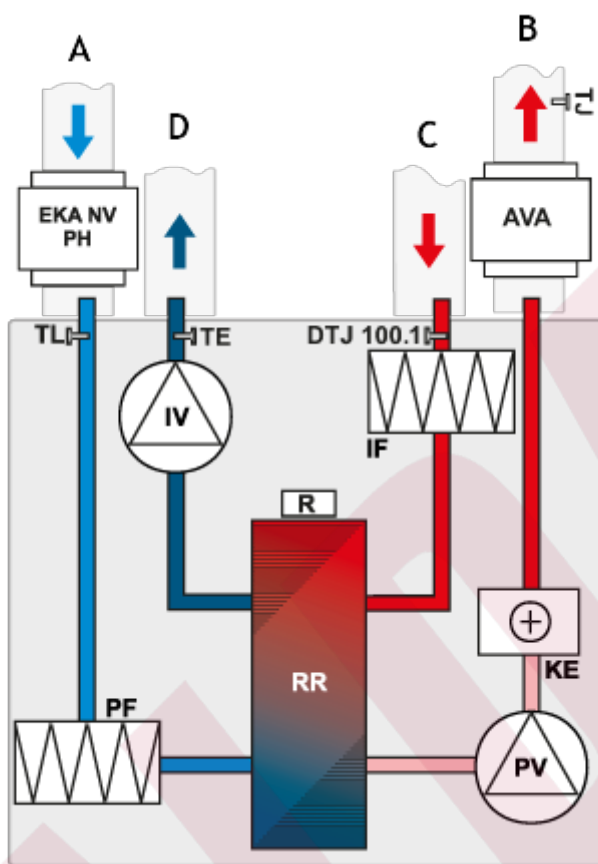

**A** - powietrze zewnętrzne

**B** - powietrze nawiewane

**C** - powietrze wywiewane

**D** - powietrze odprowadzane na zewnątrz

**IV** - wentylator wywiewny

**PV** - wentylator nawiewny

**RR** - obrotowy wymiennik ciepła

**R** - silnik obrotowego wymiennika ciepła

**KE** - nagrzewnica elektryczna

**PF** - filtr nawiewny

**IF** - filtr wyciągowy

**TJ** - czujnik temperatury powietrza nawiewanego

**TE** - czujnik temperatury powietrza wywiewanego

**DTJ** - czujnik wilgotności i temperatury

**EKA NV PH** - nagrzewnica wstępna (opcja)

**AVA** - chłodnica wodna (opcja)

### Wersja pozioma z nagrzewnicą wodną

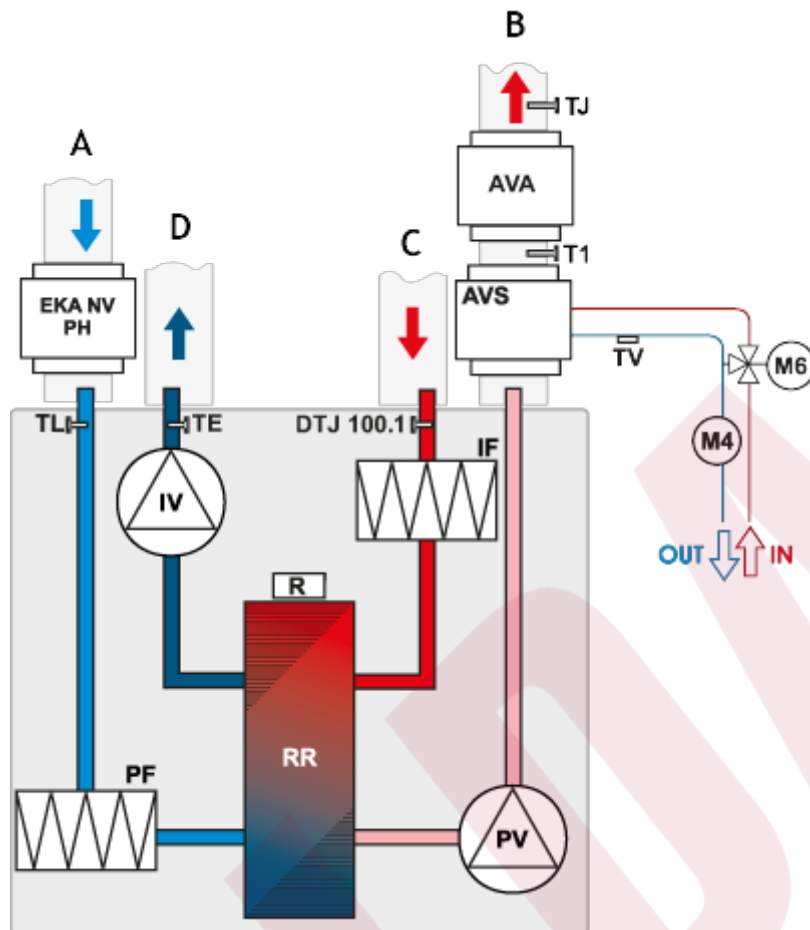

- A - powietrze zewnętrzne
- B - powietrze nawiewane
- C - powietrze wywiewane
- D - powietrze odprowadzane na zewnątrz

- AVS - nagrzewnica montowana na kanale (opcja)
- AVA - chłodnica wodna (opcja)
- EKA NV PH - nagrzewnica wstępna (opcja)
- IV - wentylator wywiewny
- PV - wentylator nawiewny
- RR - obrotowy wymiennik ciepła
- R - silnik obrotowego wymiennika ciepła
- PF - filtr nawiewny
- IF - filtr wyciągowy
- TJ - czujnik temperatury powietrza nawiewanego
- TL - czujnik temperatury powietrza zewnętrznego
- M1 - dodatkowy zawór mieszający i siłownik (opcja)
- T1 - termostat przeciwzamroźniowy
- TV - czujnik przeciwzamroźniowy
- TE - czujnik temperatury powietrza wywiewanego
- DTJ - czujnik wilgotności i temperatury
- M6 - dodatkowy zawór mieszający i siłownik (opcja)
- M4 - pompa obiegowa (opcja)